

Bilaga 1.

Lokala avfallsföreskrifter (Renhållningsordning) för Västerviks kommun

Antagen i KF 2021-09-27, § 145

INLEDANDE BESTÄMMELSER	2
Bemyndigande	2
Definitioner	2
Kommunens ansvar för avfallshantering, tillsyn och information	3
Fastighetsinnehavares och nyttjanderättsinnehavares ansvar för betalning och information	3
SORTERING OCH ÖVERLÄMNING AV AVFALL SOM INGÅR I DET KOMMUNALA ANSVARET FÖR AVFALLSHANTERING	3
Sortering av avfall	3
Skyldighet att överlämna kommunalt avfall	4
Emballering av kommunalt avfall samt placering av behållare	4
ANLÄGGANDE, UNDERHÅLL OCH SKÖTSEL AV BEHÅLLARE OCH ANNAN UTRUSTNING	4
Anskaffande och ägande	4
Anläggande	4
Rengöring och tillsyn	5
Åtgärder inför hämtning av avfall som lämnas i säck eller kärl	5
Åtgärder inför hämtning av avfall från anläggningar	5
Hämtnings- och transportvägar	6
Hämtningsområde och hämtningsintervall	6
Åtgärder om föreskrift inte följs	7
SÄRSKILT OM KOMMUNALT AVFALL FRÅN VERKSAMHETER	7
ANNAT AVFALL ÄN KOMMUNALT AVFALL FRÅN VERKSAMHETER	7
Uppgiftsskyldighet	7
UNDANTAG FRÅN FÖRESKRIFTERNA	7
Handläggning av anmälnings- och ansökningsärenden	7
Kompostering, annan återvinning eller bortskaffande av visst kommunalt avfall	8
Eget omhändertagande av slam och latrin	8
Förlängt hämtningsintervall för restavfall	8
Förlängt hämtningsintervall för slam/toalettank	9
Gemensamma avfallsbehållare	9
Uppehåll i hämtning	9
Eget omhändertagande och befrielse från skyldigheten att överlämna kommunalt avfall till kommunen	10
Övrigt	10
IKRAFTTRÄDANDE	10
BILAGA A: Anvisningar för sortering och lämning av avfall	
BILAGA B: Hämtningsområden, intervall och vägstandard	

INLEDANDE BESTÄMMELSER

Bemyndigande

1 § Med stöd av 15 kap. 38, 39 och 41 §§ miljöbalken (SFS 1998:808) och 9 kap. 1–2 §§ avfallsförordningen (SFS 2020:614) meddelar kommunfullmäktige dessa föreskrifter för avfallshantering i Västerviks kommun.

Definitioner

2 § Följande termer och begrepp används i dessa föreskrifter med de betydelser som anges här:

1. Med **kommunalt avfall** avses detsamma som i 15 kap. 3 § miljöbalken, det vill säga avfall som kommer från hushåll och sådant avfall från andra källor som till sin art och sammansättning liknar avfall från hushåll.
 - a. Med **kärl- och säckavfall** avses den del av det kommunala avfallet som får läggas i kärl eller säck.
 - b. Med **grovavfall** avses kommunalt avfall som är så tungt eller skrymmande eller har egenskaper som gör att det inte är lämpligt att samla in i kärl eller säck.
 - c. Med **trädgårdsavfall** avses sådant biologiskt avfall som uppstår vid normalt nyttjande av trädgård vid bostadshus.
 - d. Med **farligt avfall** avses ett ämne eller föremål som är avfall och som är markerat med * i bilaga 3 till avfallsförordningen.
 - e. Med **konsumentelavfall** avses detsamma som i 13 § förordningen (SFS 2014:1075) om producentansvar för elutrustning.
 - f. Med **före detta livsmedel** avses butiksavfall av animaliskt ursprung enligt förordningarna 1069/2009/EG och 142/2011/EU.
 - g. Med **matavfall** avses allt biologiskt nedbrytbart avfall som uppkommer i och med att livsmedelshantering i hushåll, restauranger, storkök, butiker och liknande och som skulle kunna, eller har kunnat, användas som livsmedel och som utgör kommunalt avfall. I begreppet matavfall som utgör kommunalt avfall ingår också avfall som hålls ut i vasken (flytande livsmedel såsom mjölk eller livsmedel som sköljs ur förpackningar) i de fall detta inte samlas upp i sluten tank. Förutom detta ingår också skal, ben och liknande som visserligen inte är mat men ändå nära förknippat med mat. Butiksavfall av animaliskt ursprung utgör dock före detta livsmedel i enlighet med punkten (f) ovan.
 - h. Med **restavfall** avses sorterat brännbart kärl- och säckavfall. Med detta avses det avfall som kvarstår när matavfall, farligt avfall, förpackningar, returpapper, el-avfall och annat avfall som omfattats av producentansvar, har sorterats ut från hushållens kärl- och säckavfall.
2. Med **fastighetsinnehavare** avses den som är fastighetsägare eller den som enligt 1 kap. 5 § fastighetstaxeringslagen (1979:1152) ska anses som fastighetsägare.
3. Med **nyttjanderättshavare** avses den som, utan att omfattas av begreppet fastighetsinnehavare, har rätt att bruka eller nyttja fastighet.
4. Med den **tillsynsansvariga nämnden** avses Miljö- och byggnadsnämnden.
5. Med **renhållaren** avses Västervik Miljö & Energi AB.
6. Med **behållare** avses kärl, container, bottentömmande behållare, säck, latrinbehållare, fettavskiljare eller någon annan anordning för uppsamling av hushållsavfall.
7. Med **små avloppsanläggningar** avses sluten tank, slamavskiljare, fosforfälla, minireningsverk och andra motsvarande anläggningar som ger upphov till avfall under kommunalt ansvar.
8. Med **en- och tvåbostadshus** menas friliggande hus med en eller två bostäder, till exempel enplanshus, villor, stugor, jaktstugor, boningshus på jordbruksfastigheter. Begreppet omfattar även parhus, radhus och kedjehus.
9. Med **helårsabonnemang** menas avfallsabonnemang som löper hela året.
10. Med **säsongsabonnemang** avses avfallsabonnemang som löper enligt schema under perioden april-oktober.

För definitioner av andra termer och begrepp som används i dessa föreskrifter hänvisas till 15 kap. miljöbalken och till avfallsförordningen.

Kommunens ansvar för avfallshantering, tillsyn och information

3§ Västervik Miljö & Energi AB har på uppdrag av Kommunfullmäktige i Västerviks kommun verksamhetsansvaret enligt 15 kap. 20 § miljöbalken, för att följande avfall inom kommunen behandlas:

- a. kommunalt avfall
- b. avloppsfraktioner och filtermaterial från enskilda avloppsanläggningar
- c. latrin från torrtoaletter och jämförbara lösningar
- d. bygg- och rivningsavfall som inte producerats i en yrkesmässig verksamhet, lag (2020:601), med särskilt ansvar för att kommunalt avfall som utgörs av farligt avfall samlas in och transporteras till behandlingsanläggning.

Hantering av det av avfall som omfattas av kommunens ansvar utförs av renhållaren.

4§ Tillsynen över avfallshanteringen enligt 15 kap. miljöbalken och enligt föreskrifter meddelade med stöd av miljöbalken utförs av Miljö- och byggnadsnämnden.

5§ Renhållaren informerar hushållen om hantering av kommunalt avfall, samt krav och hantering avseende förpackningar, returpapper och konsumenters elavfall i enlighet med gällande producentansvar.

Fastighetsinnehavares och nyttjanderättsinnehavares ansvar för betalning och information

6§ Avgift ska betalas för den insamling, transport, återvinning och bortskaffande av avfall som utförs genom kommunens försorg och i enlighet med föreskrifter som kommunen har antagit med stöd av 27 kap. 4 § miljöbalken.

Betalningsskyldighet enligt fastställd taxa åligger den som äger fastigheten eller den som vid debiteringstillfället ska anses som fastighetsägare enligt 1 kap 5 § fastighetstaxeringslagen (1979:1152). Betalningsskyldigheten kan inte överföras på nyttjanderättshavaren. På den betalningsskyldiges begäran och efter nyttjanderättshavarens medgivande kan dock renhållaren sända faktura på renhållningsavgiften till nyttjanderättshavaren, om inte detta medför påtagligt extra arbete för renhållaren.

Vidare ska ändring av äganderättsförhållanden för en fastighet, eller annan ändring som berör kommunens avfallshantering, snarast anmälas till renhållaren.

7§ Fastighetsinnehavare och nyttjanderättshavare är skyldiga att i behövlig omfattning informera den eller de som bor i eller är verksamma i fastigheten om gällande regler för avfallshantering.

SORTERING OCH ÖVERLÄMNING AV AVFALL SOM INGÅR I DET KOMMUNALA ANSVARET FÖR AVFALLSHANTERING

Sortering av avfall

8§ Fastighetsinnehavare eller nyttjanderättshavare ska sortera ut avfallsslag i enlighet med bilaga A och hålla det skilt från annat avfall.

9§ Fastighetsinnehavare ska säkerställa möjligheter att sortera ut och hålla åtskilda de avfallsfraktioner som enligt dessa föreskrifter ska överlämnas till renhållaren för borttransport.

Skyldighet att överlämna kommunalt avfall

10 § Avfall under kommunens ansvar enligt 3 § ska lämnas till renhållaren om inte annat sägs i dessa föreskrifter.

Utsorterade avfallsslag hämtas vid fastigheten, vid överenskommen eller anvisad plats enligt 19 §. Det utsorterade avfallet ska transporteras bort från fastigheten så ofta att olägenhet för människors hälsa och miljön inte uppstår. Hämtningsintervall och storlek på behållare ska motsvara behovet av borttransport från fastigheten.

Fastighetsinnehavare och nyttjanderättshavare ska upplysa renhållaren om ändrade förhållanden av betydelse för avfallshanteringen för fastigheten.

Emballering av kommunalt avfall samt placering av behållare

11 § I behållare och utrymme för avfall får endast läggas sådant avfall för vilket behållaren och utrymmet är avsedd.

Närmare krav på emballering med mera framgår av bilaga 1.

Glödande eller brinnande avfall får inte lämnas till kommunens avfallshantering.

ANLÄGGANDE, UNDERHÅLL OCH SKÖTSEL AV BEHÅLLARE OCH ANNAN UTRUSTNING

Anskaffande och ägande

12 § Avfallsbehållare som används för uppsamling av kommunalt avfall ska vara godkända av renhållaren. Vilka typer av behållare och annan utrustning som används i kommunen står i av kommunfullmäktige antagen avfallstaxa.

13 § Kärll, containrar, säckar, matavfallspåsar, matavfallskorgar och latrinbehållare ägs och tillhandahålls av renhållaren.

Andra behållare såsom djupbehållare, fettavskiljare, tank för matavfall, fosforfällor och små avloppsanläggningar (slutna tankar, urintankar, slamavskiljare och minireningsverk) anskaffas och installeras och underhålls av fastighetsinnehavaren.

Ägare av behållare ansvarar för märkning, reparation och, vid behov, utbyte av behållare. När renhållaren ska utföra sådant underhåll ska behållaren vara tillgänglig. Märkning ska ske enligt anvisning från renhållaren.

Fastighetsinnehavaren ansvarar för och bekostar installation och underhåll av övriga inom fastigheten förekommande anordningar och utrymmen för avfall.

Anläggande

14 § Vid anläggande av små avloppsanläggningar, fettavskiljare eller tank för matavfall ska inte avstånd mellan uppställningsplats för slambil och anslutningspunkt för tömning överstiga 20 meter såvida inte särskilda skäl föreligger. Höjdskillnaden mellan fordonets uppställningsplats och botten på anläggningen ska vara mindre än 5 meter. Om där är svårigheter att ordna farbar väg ända fram till anläggningen bör fast sugledning installeras mellan slamavskiljare och uppställningsplats för hämtningsfordonet

Vid installation av djupbehållare ska anläggningen utformas så att den är åtkomlig för fordon utrustat med kran. Kravställning och installation av djupbehållaren ska ske i samråd med renhållaren.

Anläggning som kräver byte av filtermaterial ska anläggas så att den är åtkomlig för hämtningsfordon. Anläggningar där hämtning av filtermaterial ska ske i filterkassett eller säck ska anläggas så hämtning med fordon utrustat med kran kan utföras.

Anläggandet ska ske så att avståndet mellan kranfordonets uppställningsplats och filterkassett eller säck inte överskrider 10 meter för filterkassett eller storsäck som väger högst 500 kilogram och avståndet får inte överskrida 5 meter om filterkassett eller storsäck väger max 1000 kg. Den fria höjden ska vara minst 7 meter över kranfordonets angörandeplats och fosforfällan.

Nyinstallation av anläggning som innehåller löst filtermaterial godtas ej.

Vid installation och anläggande av små avloppsanläggningar, fettavskiljare, tank för matavfall eller anläggning som kräver byte av filtermaterial ska hänsyn tas till vad som utgör en god arbetsmiljö vid hämtning av avfall från anläggningen.

Rengöring och tillsyn

15 § Fastighetsinnehavaren har ansvar för rengöring och tillsyn av behållare samt anläggning. Behållare och anläggningar ska ges regelbunden service för att förebygga störningar i anordningens funktion och olägenhet såsom buller, lukt och dylikt.

Såväl behållare som inom fastigheten förekommande anläggningar, anordningar och utrymmen för avfallshantering ska skötas så att kraven på god arbetsmiljö uppfylls och risken för olycksfall minimeras.

Åtgärder inför hämtning av avfall som lämnas i säck eller kärl

16 § Behållare får inte fyllas mer än att den kan stängas. Den får heller inte vara så tung att det blir uppenbara svårigheter att flytta och/eller tömma den eller att arbetsmiljökrav inte kan tillgodoses. Behållare bör vara fri från snö och is vid hämtningstillfället.

Behållare ska vara uppställda så att hantering med den utrustning som används i kommunens insamlingssystem kan ske och att hämtning underlättas. Kärl ska inför tömningsdagen placeras vid tomtgräns, alternativt på överenskommen eller anvisad plats, vid en för sophämtningsfordon farbar väg. Mer utförliga direktiv finns i bilaga 1.

Renhållaren ska ha tillträde till de utrymmen i fastigheten där arbetet ska utföras. Nycklar, portkoder, taggar och dylikt ska tillhandahållas till renhållaren. Ändringar ska utan dröjsmål meddelas renhållaren.

Fastighetsinnehavaren eller nyttjanderättsinnehavaren ska försluta latrinbehållare och rengöra dessa på utsidan innan hämtning sker.

Åtgärder inför hämtning av avfall från anläggningar

17 § Det åligger fastighetsinnehavaren eller nyttjanderättshavaren att inför hämtningstillfället placera storsäck, filterkassett eller annan flyttbar behållare som ska tömmas med fordon utrustat med kran, inom längsta tillåtna avstånd enligt 14 §.

Inför tömning ska fastighetsinnehavaren eller nyttjanderättshavaren förbereda anläggningen så att tömning kan ske med det fordon som används.

Små avloppsanläggningar, fettavskiljare och tankar för matavfall ska vara lätt tillgängliga för tömning. Lock eller manlucka som öppnas manuellt får inte vara övertäckt eller fastfruset när tömning ska ske. Lock eller manlucka får väga högst 15 kg. Om brunnen eller tanken öppnas genom att locket kan dras åt sidan utan att lyftas får locket väga högst 25 kg.

Anläggningen ska vara tillsluten på ett barnsäkert sätt och försedd med de säkerhetsanordningar som behövs med hänsyn till anläggningens beskaffenhet och belägenhet.

Tydliga instruktioner som behövs i samband med hämtning ska tillhandahållas av fastighetsinnehavaren eller nyttjanderättshavaren i god tid innan tömning och ska finnas tillgängliga i direkt anslutning till anläggningen. När anläggningen är belägen utanför fastigheten eller annan förväxlingsrisk föreligger ska den vara markerad med skylt som anger avfallsslag samt till vilken fastighet anläggningen tillhör.

Fastighetsinnehavaren är skyldig att vidta erforderliga åtgärder för att skydda sin anläggning från skador vid tömning.

Filtermaterial i lösvikt ska vara sugbart, i förekommande fall efter vattentillförsel. Efter hämtning av uttjant filtermaterial från fosforfällor ska nytt filtermaterial tillföras anläggningen genom fastighetsinnehavarens eller nyttjanderättshavarens försorg.

Renhållaren har rätt att lämna kvar vattenfasen i slamavskiljare efter verkställd slamtömning

Fastighetsinnehavaren eller nyttjanderättsinnehavaren ansvarar för återfyllning i de fall ordinarie deltömningsteknik ej ska användas.

Renhållaren ska ha tillträde till de utrymmen på fastigheten där arbetet ska utföras. Nycklar, portkoder och dylikt ska tillhandahållas till renhållaren. Ändring av tillgängligheten (till exempel byte av kod), hämningsintervall, tömningsförfarande och liknande ska utan anmaning meddelas renhållaren.

18 § Efter anslutning till kommunalt avloppsnät eller annan godkänd avloppsanläggning, som innebär att befintlig anläggning tas ur bruk, ska sluttömning ske. Sluttömning ska beställas av fastighetsinnehavaren.

Hämnings- och transportvägar

19 § Hämtning av kommunalt avfall sker normalt vid fastighetsgräns eller vid mellan renhållaren och fastighetsägaren överenskommen plats. Kommunen kan anvisa hämningsplats i de fall renhållare och fastighetsägare ej kan komma överens. I dessa fall görs anvisning av plats av Miljö- och byggnadsnämnden.

20 § Fastighetsinnehavaren ska se till att transportväg fram till behållarens hämnings- och tömningsplats hålls i farbart skick.

Transportvägen ska inför hämtning ha fri sikt, hållas fri från hinder, röjas från snö och hållas halkfri.

Enskild väg som nyttjas vid hämtning av hushållsavfall ska vara så dimensionerad och hållas i sådant skick att den är farbar vid varje hämtningstillfälle, för de fordon som normalt används i hämningsområdet. Beskrivning av krav på vägstandard finns i bilaga B.

Om farbar väg inte kan upprättas ska fastighetsinnehavaren eller nyttjanderättsinnehavaren avlämna avfallet på plats som överenskommes med renhållaren eller anvisas enligt 19 §.

Inställd hämtning på grund av brister hos fastighetsinnehavaren eller nyttjanderättshavaren innebär inte att renhållningsavgiften reduceras. Inte heller uppskjuten hämtning på grund av dåligt väglag, väderlek eller annan typ av yttre påverkan innebär att renhållningsavgiften reduceras.

Fastighetsinnehavaren ska se till att den väg som kärlet behöver dras av den som utför hämtningen hålls i sådant skick att kärlet utan svårighet kan förflyttas. Dragvägen ska inför hämtning hållas fri från hinder, röjas från snö och hållas halkfri.

Hämningsområde och hämningsintervall

21 § Kommunen är indelad i två hämningsområden:

1. *Fastland och öar med fast vägförbindelse*
2. *Skärgårdsöar och fastlandsdelar utan vägförbindelse*

Områdeskarta finns i bilaga B.

22 § Ordinarie hämtning av kommunalt avfall sker med de intervall som framgår av bilaga B.

Åtgärder om föreskrift inte följs

23 § Renhållaren har rätt att inte utföra ordinarie hämtning om föreskrifterna i 16 §, 17 § (styckena 1–3, 6, 8 och 9), samt 20 § (stycke 2) inte följs.

Avfallet ska efter rättelseåtgärder från fastighetsinnehavaren hämtas antingen vid nästa ordinarie hämtningstillfälle eller efter beställning av extrahämtning mot avgift.

SÄRSKILT OM KOMMUNALT AVFALL FRÅN VERKSAMHETER

24 § Kommunalt avfall från verksamheter ska hållas skilt från verksamhetsavfall. För kommunalt avfall från verksamheter gäller 8–23 §§ om ej annat anges i dessa föreskrifter.

Konsument-elavfall lämnas vid kommunens insamlingsställe eller efter vad som anges i bilaga A.

Tömning av slam från enskilda tankar, slamavskiljare och fettavskiljare sker minst en gång per år och i övrigt efter behov för att upprätthålla god funktion i tanken/avskiljaren.

ANNAT AVFALL ÄN KOMMUNALT AVFALL FRÅN VERKSAMHETER

Uppgiftsskyldighet

25 § Den som bedriver en yrkesmässig verksamhet inom kommunen som ger upphov till annat avfall än kommunalt avfall ska lämna de uppgifter om arten, sammansättningen, mängden eller hanteringen av avfallet som behövs som underlag för kommunens avfallsplan.

Enligt 4 kap 9 § avfallsförordningen SFS 2020:614 ska den som är innehavare av en hamn lämna uppgift om behovet av avfallshantering enligt 4 kap 8 § avfallsförordningen till kommunen. Uppgifterna ska lämnas till kommunens Miljö- och byggnadsnämnd.

UNDANTAG FRÅN FÖRESKRIFTERNA

Handläggning av anmälnings- och ansökningsärenden

26 § Anmälan om kompostering eller ansökan om annat omhändertagande av kommunalt avfall på den egna fastigheten och andra undantag från avfallsföreskrifterna handläggs av ansvarig nämnd, Miljö- och byggnadsnämnden.

Anmälan och ansökan ska vara skriftlig och innehålla uppgifter om vilka avfallsslag som avses omhändertas samt en redogörelse för på vilket sätt omhändertagandet ska ske så eventuell påverkan på miljön och människors hälsa kan bedömas. Av anmälan eller ansökan ska framgå den tidsperiod som avses och uppgifter om beräknad belastning.

Ansökan enligt bestämmelserna i 32 och 34 §§ ska ske senast en månad före den avsedda uppehållsperioden.

Ansvarig nämnd har rätt att förena beslut med villkor och tidsbegränsning. Handläggning debiteras enligt gällande taxa.

Beviljade undantag upphör att gälla vid ägarbyte på fastigheten eller om förutsättningarna för undantaget förändrats.

Kompostering, annan återvinning eller bortskaffande av visst kommunalt avfall

27 § Avfall får endast tas om hand på den egna fastigheten enligt vad som anges i 28–30 §§ och under förutsättning att det kan ske utan risk för olägenhet för människors hälsa och miljön.

28 § Trädgårdsavfall från fastigheten får komposteras på fastigheten utan särskild anmälan.

Torrt trädgårdsavfall som inte kan utnyttjas för kompostering får eldas endast om det kan ske utan att olägenhet uppstår och det inte strider mot andra föreskrifter eller beslut.

Förbud mot eldning till skydd för människors hälsa och miljön meddelade med stöd av 40 § förordningen (1998:899) om miljöfarlig verksamhet och hälsoskydd, utfärdade med stöd av förordningen (2003:789) om skydd mot olyckor eller annan författning samt brandriskvarning måste beaktas.

29 § Fastighetsinnehavare eller nyttjanderättsinnehavare som själv avser att kompostera matavfall och liknande avfall från fastigheten på sin fastighet, ska anmäla detta till Miljö- och byggnadsnämnden.

Kompostering av matavfall på fastigheten ska ske i skadedjurssäker behållare och på sådant sätt att olägenhet för människors hälsa och miljön inte uppstår. Fastigheten ska ge utrymme för användning av den erhållna kompostjorden. Beviljat undantag kan komma att återkallas om förutsättningarna ändras eller villkoren för undantaget inte uppfylls.

Eget omhändertagande av slam, latrin, urin och material från fosforfällor

30 § Eget omhändertagande av latrin eller avfall från små avloppsanläggningar kan, efter skriftlig anmälan, beviljas i särskild där för avsedd anläggning på fastigheten, s.k. förmultningsanläggning eller liknande anläggning för omhändertagande av latrin eller avloppsslam för användning av näringsämnen som gödning.

Anmälan om eget omhändertagande av latrin eller avfall från små avloppsanläggningar ska innehålla en komplett beskrivning av anläggningen. Eget omhändertagande av latrin eller avfall från små avloppsanläggningar beviljas endast om det kan ske på sådant sätt att inte olägenheter för människors hälsa eller miljön riskerar uppstå.

Även då egen tömning sker ska slamavskiljaren tömmas enligt angivna intervall i bilaga B till dessa föreskrifter.

Nämnden, kan efter skriftlig anmälan, bevilja att urin omhändertas på den egna fastigheten under förutsättning att det kan ske på ett sådant sätt att olägenhet för människors hälsa eller miljön inte uppstår.

Fastigheten måste ha tillräcklig avsättningsyta för användning av den erhållna gödningen.

Material från fosforfällor kan med stöd av 35 § även beviljas omhändertagande på annan lämplig mark än den egna fastigheten.

Förlängt hämtningsintervall för restavfall

31 § Fastighetsinnehavare eller nyttjanderättsinnehavare med mycket små avfallsmängder kan, efter skriftlig ansökan beviljas förlängt hämtningsintervall för restavfall, så hämtning endast sker två gånger per år, under förutsättning att inte olägenheter för människors hälsa eller miljön uppstår.

För att undantag ska beviljas krävs att nämnden kan godkänna kompostering av matavfall på fastigheten, samt att återvinningsstationer och återvinningscentral används för sorterat avfall.

Beviljat förlängt hämtningsintervall kan återkallas om kommunen eller renhållaren konstaterar att matavfall, trots uppgifterna om kompostering eller utsortering, lämnas i behållaren för restavfall för hämtning eller om kommunen på annat sätt gör sannolikt eller konstaterar att avfall från fastigheten inte omhändertas på det sätt som beviljats eller uppgivits.

Förlängt hämningsintervall för slam/toalettank

32 § Fastighetsägare eller den nyttjanderättsinnehavare som äger en enskild avloppsanläggning kan ansöka om förlängt hämningsintervall för avfall från anläggningen. Ansökan ska innehålla uppgifter om anläggningens belastning och beskaffenhet. Förlängt intervall kan beviljas under förutsättning att Miljö- och byggnadsnämnden kan bedöma att hämtning kan utföras med ett längre intervall, utan att risk för olägenhet för människors hälsa eller miljön.

Det är fastighetsinnehavarens ansvar att hämtning anpassas efter anläggningens behov.

Beviljat undantag om förlängt hämningsintervall kan återkallas om kommunen konstaterar att förutsättningarna för sådant inte är uppfyllda.

Intervallet för tömning av slamavskiljare med anslutet wc kan förlängas från att tömmas varje år till en tömning en gång vartannat år.

Intervallet för tömning av slamavskiljare för endast bad-, disk- och tvättvatten kan förlängas från att tömmas vart annat år till en tömning en gång vart tredje år.

Intervallet för tömning av sluten tank för wc kan förlängas från att tömmas varje år till en tömning en gång vartannat år.

Beviljande av förlängt hämningsintervall förutsätter att anläggningen kan bedömas ha tillräcklig kapacitet och funktion för den aktuella belastningen.

Gemensamma avfallsbehållare

33 § Två eller flera närboende fastighetsinnehavare eller nyttjanderättsinnehavare kan efter överenskommelse med renhållaren använda gemensamma avfallsbehållare. Behållartyp och storlek fastställs med hänsyn tagen till antalet fastigheter och boende etcetera. Närmare bestämmelser för uppställningsplatsens förutsättningar utfärdas av renhållaren.

Förutsättningar för gemensam hämningsplats är bland annat att fastighetsägarna svarar för skötsel av platsen och att sortering sker enligt denna renhållningsordning. Överenskommelse om gemensamma avfallsbehållare upphör gälla om förutsättningarna för överenskommelsen inte är uppfyllda.

Uppehåll i hämtning

34 a § Efter ansökan kan nämnden bevilja fastighetsägare eller nyttjanderättshavare uppehåll i hämtning av kärl- och säckavfall om fastigheten inte kommer att utnyttjas under en sammanhängande tid om minst sex månader vid permanentboende.

34 b § Efter ansökan kan nämnden bevilja fastighetsägare eller nyttjanderättshavare uppehåll i hämtning av kärl- och säckavfall om fastigheten inte kommer att utnyttjas under hela hämtningssäsongen vid sommarhämtning maj – september.

34 c § Efter ansökan kan nämnden bevilja fastighetsägare eller nyttjanderättshavare uppehåll i hämtning av avfall från fastighetens avloppsanläggning. För permanentbostad gäller att anläggningen inte kommer att nyttjas under en sammanhängande tid om minst sex månader. För fritidshus gäller att anläggningen inte kommer att nyttjas under en sammanhängande tid om minst 12 månader. En förutsättning för sådant uppehåll är att hämtning av avfall från anläggningen har skett i anslutning till föregående hämtningssäsong.

Ansökan ska lämnas till Miljö- och byggnadsnämnden senast en månad före den avsedda uppehållsperioden. Grundavgift tas ut trots uppehåll i hämtning.

Eget omhändertagande och befrielse från skyldigheten att överlämna avfall inom kommunalt ansvar till kommunen

35 § Kommunen får, efter ansökan till Miljö- och byggnadsnämnden, bevilja dispens för fastighetsinnehavare eller nyttjanderättsinnehavare från förbudet om att inga andra än kommunen eller den som kommunen anlitar får återvinna eller bortskaffa avfall inom det kommunala ansvaret (15 kap. 25 § 1 stycket miljöbalken). Detta får ske om den som ska hantera avfallet med stöd av dispensen kan göra det på ett hälso- och miljömässigt godtagbart sätt.

Övrigt

36 § Renhållaren äger rätt att ändra abonnemang och kärldorlek, om förutsättningarna vid fastigheten ändras. Likaså om avfallsfraktionerna är felsorterade eller om mängderna överstiger aktuell kärldorlek i enlighet med 10 §.

Fastigheter som byter inriktning (från t. ex boende till verksamhet, eller både boende och verksamhet) ska anpassa abonnemang efter driftsform. Om verksamheten upphör anpassas abonnemanget till den typ av fastighet som står i fastighetsregistret.

37 § Abonnemang för säsongshämtning får endast nyttjas av kunder som inte är skrivna på fastigheten, d.v.s ej permanentboende.

IKRAFTTRÄDANDE

Dessa föreskrifter träder i kraft den 2021-09-27 då tidigare föreskrifter för avfallshantering för Västerviks kommun upphör att gälla.

Bilaga A. Anvisningar för sortering och lämning av avfall med mera

Sorterings- och lämningsanvisningarna gäller alla, det vill säga både hushåll och verksamhetsutövare (industri, företag, butiker, förvaltningar med flera). Nedan uppräknade avfallsslag ska utsorteras och lämnas på anvisad plats som anges för respektive avfallsslag. Tillkommande avfallsslag sorteras på motsvarande sätt, eller enligt separata anvisningar efter behov.

Kärl- och säckavfall som läggs i behållare ska läggas i påse eller paket av lämpligt material och storlek. Emballaget ska vara väl förslutet så att avfallet inte kan spridas och så att skada, arbetsmiljöproblem eller annan olägenhet inte uppkommer.

Fastighetsinnehavaren eller nyttjanderättsinnehavaren är skyldig att se till att avfallet i kärlen inte är så hårt packat att problem uppstår vid tömning, samt vintertid se till att avfallspåsarna inte är fastfrusna i behållarna inför tömning. Behållare får inte fyllas mer än att den lätt kan tillslutas. Den får inte heller vara så tung att det blir uppenbara svårigheter att flytta eller tömma den. I övrigt gäller Arbetsmiljöverkets föreskrifter.

Vid återkommande extrasäckar och lock som inte går att stänga, har renhållaren rätt att besluta om byte till en större kärlstorlek.

Avfallskärl ska på hämtningsdagen stå vid tomtgräns (max 2 meter innanför), på överenskommen plats eller på anvisad plats, vända med handtagen utåt vägen, i god tid innan tömning ska ske. Tömning kan ske mellan kl 05:00 och 21:00. Kärl som inte är framställda enligt anvisningarna i tid före sophämningsfordonets ankomst, blir ej tömda.

Renhållaren utför vid behov stickprov för att kontrollera kvaliteten. Tömning kan ej utföras om kärlets innehåll är felsorterat. Avfallslämnaren måste då sortera om och därefter invänta nästa ordinarie tömningstillfälle eller beställa en extra tömning av renhållaren mot avgift.

Animaliska biprodukter (ABP)

ABP avser andra animaliska biprodukter än döda sällskapsdjur och matavfall.

Blandas före detta livsmedel innehållande någon form av animaliska produkter (kött, ägg etcetera) med annat avfall utgör hela den blandade fraktionen före detta livsmedel och är ABP enligt definitionen. Före detta livsmedel från butik ska av avfallslämnaren lämnas i särskild behållare som godkänts av renhållaren.

Även gödsel från produktionsdjur definieras som ABP.

Batterier

Kasserade batterier ska sorteras ut och hanteras skilt från annat avfall. Detta gäller även för inbyggda batterier.

Batterier under 3 kg ska lämnas i batteriholkar, i Samlarna (d.v.s. mindre insamlingssystem för batterier och småelektronik utställda i vissa butiker), på någon av återvinningscentralerna (ÅVC) eller till Målserum avfallsanläggning.

Produkter med inbyggda batterier hanteras som avfall från elutrustning och lämnas till återvinningscentral (ÅVC) eller till Målserum. Små produkter med inbyggda batterier kan även lämnas via Samlarna.

Bilbatterier och andra större startbatterier förvaras upprätt på ett sätt som förhindrar att batterisyra/innehåll rinner ut och lämnas till försäljningsställe, ÅVC eller till Målserum.

Bygg- och rivningsavfall

Bygg- och rivningsavfall från hushåll kan lämnas på ÅVC eller Målserums avfallsanläggning. Avfall som uppkommit via yrkesmässig verksamhet klassas som verksamhetsavfall och debiteras enligt prislista. Verksamhetsutövare med större mängder bygg- och rivningsavfall kan beställa containerhämtning av valfri entreprenör eller hänvisas till Målserum.

Däck

Kasserade däck ingår i producentansvaret enligt förordning (1994:1236) om producentansvar för däck och lämnas på ÅVC eller Målserums avfallsanläggning. Däck kan även lämnas till däckåterförsäljare i samband med köp av nya däck.

Döda sällskapsdjur samt avfall från husbehovsjakt

Sällskapsdjur är en del av normalt boende och döda sällskapsdjur räknas därför som kommunalt avfall. Jakt för egen konsumtion eller rekreation bör också anses vara en del av normalt boende. Döda djur och avfall från husbehovsjakt kan enligt detta lämnas till Målserums avfallsanläggning för omhändertagande. Små sällskapsdjur och mindre mängder slaktavfall (max 10 kg per hämtningstillfälle) kan även läggas i kärlet för restavfall. Avfallet måste vara väl emballerat så skada, arbetsmiljöproblem eller annan olägenhet inte uppkommer.

Mindre sällskapsdjur (maxstorlek hund) kan även grävas ner på den egna fastigheten, förutsatt att graven är så djup att djur hindras att gräva upp kroppen, att ingen misstanke om smitta föreligger samt att det kan ske utan risk för olägenhet för människors hälsa eller miljön. Det är även tillåtet att lämna slaktrester från jaktbyten i skogen på den mark där djuren fälltts eller annan lämplig mark efter överenskommelse med markägaren. Detta ska ske på sådant sätt att olägenheter inte kan uppstå.

För större djur anlita entreprenör för kremering eller kadaverhantering. Kontakta veterinär eller Länsstyrelsen för information om lokala entreprenörer. Döda lantbruksdjur omhändertas av Svensk Lantbrukstjänst. Hästar kan även, efter tillstånd från Miljö- och byggnadsnämnden, grävas ned. Gällande föreskrifter från Jordbruksverket ska beaktas.

Elektriska och elektroniska produkter (elavfall)

Enligt 3 kap. 5 § Avfallsförordningen ska den som innehar avfall som innehåller eller utgörs av elektriska eller elektroniska produkter inklusive kyl- och frysapparater och belysningsutrustning, sortera ut de elektriska eller elektroniska produkterna, hantera sådant avfall varsamt och hålla det skilt från annat avfall. Avfallet ska hanteras på ett sätt som främjar återanvändning av hela eller delar av produkterna och i övrigt underlättar återvinning.

Elektriska eller elektroniska produkter lämnas till ÄVC eller till Målserums avfallsanläggning. Det kan vara allt från spisar och radioapparater till elvispar och leksaker. Smått el-avfall kan även lämnas i Samlarna.

Kasserade kylskåp och frysar ska hanteras och transporteras varsamt, hållas avskilt från annat avfall och omhändertas genom kommunens försorg. De kan lämnas till ÄVC eller på Målserums avfallsanläggning. Renhållaren kan hjälpa hushållen med hämtning av skrymmande elavfall vid bostaden i enlighet med tjänst för hämtning av grovavfall i taxan.

Lös elektrisk och elektronisk utrustning omfattas av producentansvaret och kan lämnas utan kostnad. Fast monterad elektrisk eller elektronisk utrustning, exempelvis varmvattenberedare och elskåp, omfattas inte av producentansvaret, men kan av privatpersoner lämnas på Målserum eller på ÄVC utan avgift (se bygg- och rivningsavfall).

Farligt avfall

Farligt avfall innefattar avfall som är frätande, explosivt, mycket brandfarligt, smittfarligt, cancerogent eller toxiskt etcetera. Följande produkter och ämnen utgör exempel på vad som ska hanteras som farligt avfall:

- Färg- och lackavfall samt hartser
- Limavfall (exempelvis kontaktlim, epoxilim, spackel)
- Lysrör och lågenergilampor
- Lösningsmedel
- Fotokemikalier (exempelvis fix och framkallare)
- Bekämpningsmedel
- Sprayburkar
- Starkt surt eller alkaliskt avfall (exempelvis frätande ämnen som kaustiksoda, svavelsyra, ammoniak, lut, avkalkningsmedel)
- Avfall som innehåller kvicksilver (exempelvis termometrar, barometrar, reläer)
- Spillolja och annat oljeavfall
- Kosmetika (förpackningar innehållande rester av kosmetika)

Farligt avfall ska sorteras ut och hållas skilt från annat avfall. Olika typer av farligt avfall får heller inte blandas. Det farliga avfallet ska helst vara kvar i originalförpackningen eller vara tydligt märkt med uppgift om innehållet. Farligt avfall förvaras och transporteras i en speciell FA-box, eller annan av fastighetsägaren tillhandahållen säker plats eller kärl. Farligt avfall ska lämnas till ÄVC eller till Målserums avfallsanläggning.

Hämtning av farligt avfall från hushåll vid fastigheten kan beställas med tjänst enligt avfallstaxan.

Fett (matfetter och fritureoljor)

Fett gör att det lätt blir stopp i avloppsledningarna. Därför måste alla restauranger, storkök och liknande ha en fettavskiljare. Om restauranger har flytande fett krävs en s.k. fettunna att hålla det i. Vegetabiliska och animaliska fetter från restauranger, storkök och liknande ska förvaras i separat behållare med tätslutande lock. Uppkommer stora mängder fetter i verksamheten ska det lämnas till entreprenör för återvinning. Om möjligt till lokal mottagare i enlighet med renhållarens anvisningar, för att möjliggöra lokal biogasproduktion och kretslopp av näringsämnen. Fett från fettavskiljare ska vara åtkomligt för tömning i den anläggning där det genereras. Lock eller manlucka ska kunna öppnas av en person och får inte vara övertäckt när tömning ska ske. Lock ska vara av lättviktstyp eller motsvarande. Mindre mängder fett från hushåll och verksamheter kan lämnas på ÄVC eller Målserums avfallsanläggning. Maximalt 1,5 liter flytande emballerat avfall får läggas i behållare för restavfall, om det kan ske utan att emballaget går sönder.

Förpackningar

Uttjänta förpackningar ska enligt 3 kap. 4 § avfallsförordningen (2020:614) utsorteras av hushåll och andra förbrukare och lämnas i producenternas insamlingssystem. Förpackningar av metall, glas, plast, kartong och wellpapp lämnas vid återvinningsstation eller annan plats som anvisas av renhållaren eller förpackningsproducent.

Tjänsten fastighetsnära insamling av förpackningar (FNI) ger möjlighet att lämna detta producentansvarsmaterial i sorteringskärl direkt vid fastigheten eller i nära anslutning till denna. Förpackningar läggs löst i de tvådelade FNI-kärlen.

Stora förpackningar och emballage lämnas på ÄVC eller Målserums avfallsanläggning.

Grovavfall

Grovavfall är skrymmande avfall från hushållen som inte ryms i eller av andra skäl inte kan läggas i behållare eller säck för hushållsavfall, till exempel möbler, skrot, kyl/frys, cyklar och liknande. Grovavfall lämnas till ÄVC eller till Målserums avfallsanläggning. På återvinningscentralen ska avfallet sorteras och lämnas enligt instruktioner på plats. Hämtning av grovavfall från fastighet kan beställas separat enligt kommunens avfallstaxa. Grovavfall från hushåll för separat borttransport av renhållaren ska i den mån det är möjligt, buntas eller förpackas i lämpligt emballage. Grovavfallet ska försees med märkning som klargör att det är fråga om grovavfall.

Grovavfall som är möjligt att återanvända bör i första hand lämnas till Återbruket vid Målserum, second hand-butik, alternativt försäljas på lokal köp/sälj-sida eller motsvarande.

Hamnavfall

Allt avfall från fartyg och fritidsbåtar tas om hand av den som tar in hamnavgift eller motsvarande generell avgift. I övriga fall ansvarar fastighetsägaren för detta. Denne är också ansvarig för att nödvändiga mottagningsanordningar finns tillgängliga och uppfyller de krav som ställs, samt att en aktuell avfallshanteringsplan finns enligt aktuella myndighetsföreskrifter.

Latrin

Latrin ska samlas i tunna som ska vara väl försluten så avfallet inte kan spridas. Kärlet ska även vara rengjort utvändigt. Fyllt kärl får väga max 15 kg. Latrinen får inte tillföras produkter innehållande formalin, fenol eller liknande som desinfektionsmedel. Annat avfall än latrin får inte läggas i kärlet. Latrinbehållare hämtas enligt fastställd taxa. Det finns även möjlighet att lämna och tillhandahålla latrinbehållare vid Målserum.

Läkemedelsavfall

Kasserad medicin ska lämnas in på apoteket. Kanyler – se stickande Avfall.

Matavfall

Utsorterat matavfall från hushåll ska av avfallslämnaren förpackas i särskild papperspåse som tillhandahålls av renhållaren och läggas i kärl för matavfall. Matavfall från verksamheter (skolor, restauranger, personalutrymmen och liknande) ska av avfallslämnaren förpackas i särskild papperspåse alternativt säck. Matavfall borttransporteras från fastigheten i enlighet med hämtningsintervall som renhållaren tillhandahåller och från fastigheter där insamlingssystem finns.

Kompost: De fastighetsägare som i stället för att låta samla in sitt utsorterade matavfall önskar kompostera matavfallet vid den egna fastigheten kan göra detta i skadedjurssäker behållare och på ett sådant sätt att olägenhet för människors hälsa eller miljön inte uppstår. Anmälan för kompostering av matavfall görs till Miljö- och byggnadskontoret.

Restavfall (brännbart)

Den fraktion som blir kvar efter utsortering av farligt avfall, batterier, producentansvarsmaterial, matavfall, grovavfall och elavfall, kallas restavfall. Restavfallet hämtas av renhållaren i sopkärl vid fastigheten.

Restavfall (icke brännbart)

Det inerta avfall som blir kvar efter fullständig källsortering, till exempel porslin, keramik, speglar och trasiga dricksglas.

Enstaka mindre föremål lämnas i kärlet för restavfall. Större mängder icke brännbart restavfall lämnas till ÅVC eller Målserums avfallsanläggning.

För vassa föremål – se "stickande och skärande avfall".

Slam, urin och fosformaterial från små avloppsanläggningar

Slam, urin och toalettavatten från små avloppsanläggningar ska vara åtkomligt för tömning i den anläggning där det genereras. Lock eller manlucka ska kunna öppnas av en person och får inte vara övertäckt när tömning ska ske. Lock ska vara av lättviktstyp eller motsvarande.

Filtermaterial från fosforfällor och andra jämförbara filter ska vara förpackat eller tillgängligt på ett sådant sätt att hämtning kan utföras av fordon utrustat med kran eller suganordning.

Avfallet hämtas av renhållaren eller av renhållaren utsedd entreprenör.

Stickande och skärande avfall

Kanyler från sprutor ska läggas i speciell behållare (kanylbox) som tillhandahålls av apotek, med vilka kommunen har avtal. Boxen återlämnas till apotek när den är fylld.

Mindre föremål som kan orsaka skär- och sticksador (till exempel glasföremål, spikar och nålar) ska läggas i skyddshölje innan de läggs i kärlet för restavfall. Övrigt stickande och skärande avfall förpackas väl i sluten behållare och lämnas till Målserums avfallsanläggning eller till ÅVC.

Textil

Alla typer av textilier, till exempel kläder, lakan, handdukar, väskor, skor och gosedjur, kan lämnas på Målserum, ÅVC eller mindre stationer för textilinsamling, för återbruk eller materialåtervinning. Textilierna behöver inte vara hela, men får inte vara våta eller kraftigt nedsmutsade

Tidningar och returpapper

Enligt 3 kap. 3 § avfallsförordningen (2020:614) ska returpapper, dvd tidningar, tidskrifter, direktreklam, telefonkataloger, postorderkataloger och liknade källsorteras och lämnas för insamling. Tidningspapper lämnas vid återvinningsstation eller annan plats som anvisas av renhållaren, alternativt via fastighetsnära insamling (FNI).

Trädgårdsavfall

Med trädgårdsavfall menas sådant avfall som uppkommer vid normal skötsel av trädgården till en permanent eller fritidsbostad, till exempel ris, grenar och löv. Trädgårdsavfall kan komposteras utan särskild anmälan. Observera att inget matavfall får läggas i trädgårdskomposten. Trädgårdsavfallet kan också lämnas till Målserums avfallsanläggning. Det går även att beställa hämtning av trädgårdsavfall enligt avfallstaxan. Hämtning av trädgårdsavfall sker separat från hämtning av annat grovavfall.

Torrt trädgårdsavfall som ej kan komposteras får eldas, men endast om olägenhet inte uppstår. Kompostering ska dock alltid väljas före eldning om det är möjligt.

Främmande, invasiva växtarter läggs i en tät påse eller säck. Små mängder kan kastas i restavfallet, medan större mängder transporteras till Målserum. Släng inte dessa arter i en kompost och transportera inte växtavfall från dem på öppet släp.

Verksamhetsavfall

Industrier och företag ansvarar själva för att se till att annat avfall än kommunalt avfall, det vill säga avfall som till sin art och sammansättning liknar avfall från hushåll, transporteras bort och omhändertas på ett miljömässigt riktigt sätt. Lämning av verksamhetsavfall till ÅVC eller Målserums avfallsanläggning debiteras enligt prislista. Även vid privathushåll kan verksamhetsavfall uppkomma, till exempel vid om- och nybyggnation då arbetet utförs av hantverkare.

Vitvaror

Se "elektriska och elektroniska produkter (elavfall)"

Bilaga B. Hämtningsområden, intervall, kärityper och vägstandard

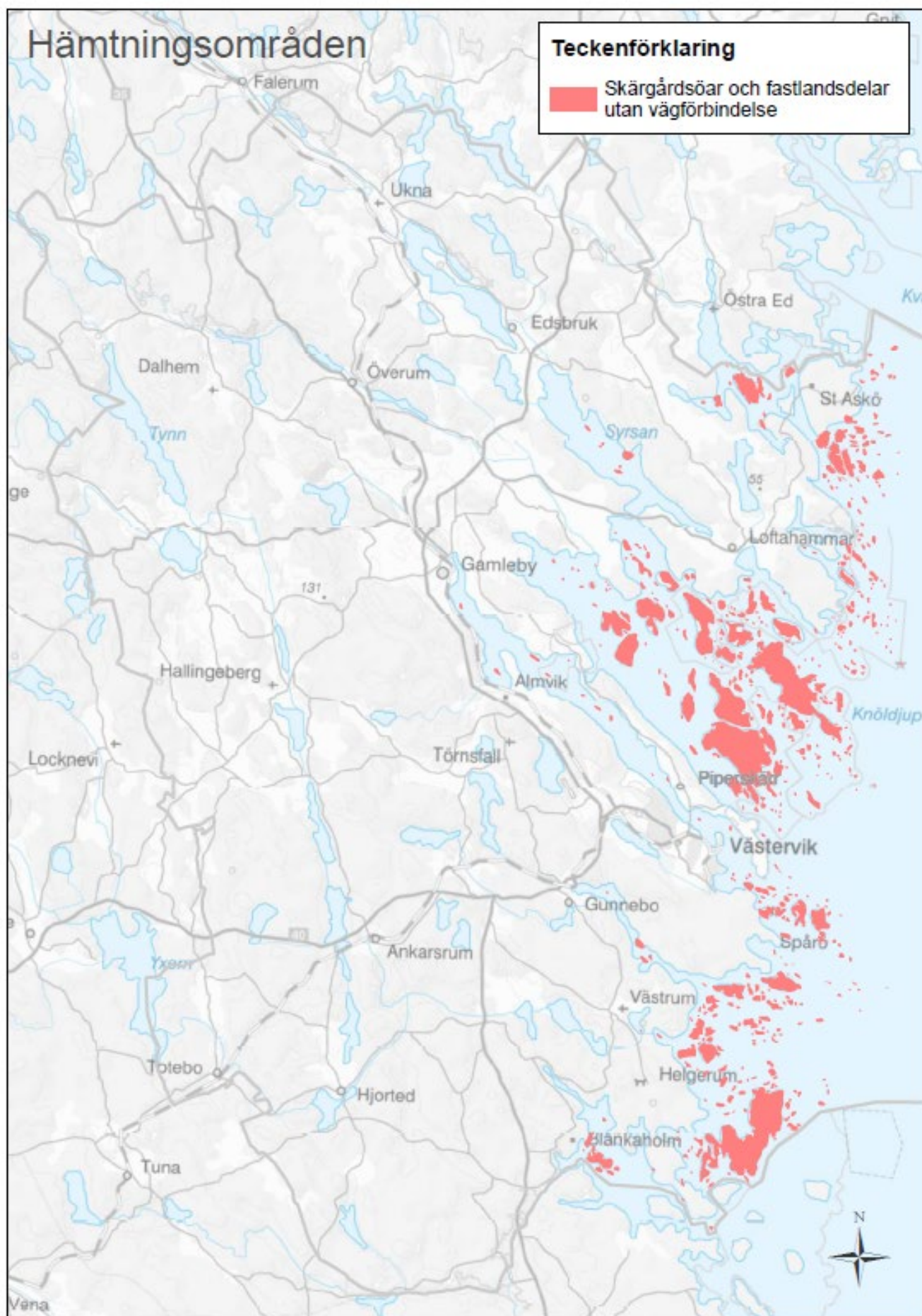

Hämtningsintervall

Område 1, MED vägförbindelse

Mat- och restavfall: Vid permanentbostäder och verksamheter sker hämtning av utsorterat mat- och restavfall normalt var fjortonde dag. Flerbostadshus och verksamheter med större avfallsmängder kan efter överenskommelse med renhållaren erbjudas hämtning med tätare intervall, inom ramen för hämtningsverksamheten.

Vid fritidsbostäder sker hämtning tolv gånger per år under perioden april till oktober enligt särskild turlista. Restavfall från de fritidsbostäder som ännu har hämtning via säck töms 16 gånger per år. Säckhämtning är emellertid under avveckling.

Tjänsten separat utsortering av matavfall byggs ut successivt och kommer att inkludera samtliga kundkategorier och områden senast 2024-01-01.

Fastighetsnära insamling av returpapper och förpackningar (FNI) sker enligt särskilt körschema. Gäller de kundkategorier och områden där tjänsten byggts ut, samt om abonnemang finns.

Latrin: Hämtning av latrin sker en gång var fjortonde dag (april-oktober) och i övrigt en gång per månad. De förslutna och utvändigt rengjorda latrinkärlen ska normalt ställas vid fastighetsgräns, så nära uppställningsplats för hämtningsfordon som möjligt. Latrintunnor kan även lämnas på Målserums avfallsanläggning.

Slam med mera från enskilda avloppsanläggningar: Tömning av slam sker områdesvis fördelat under årets samtliga månader. Vid behov finns även möjlighet till avrop enligt beslutad taxa.

- Tömning av *slamavskiljare för bad-, disk- och tvättvatten (BDT)* sker i enlighet med tillsynsansvariga nämndens beslut eller i annat fall minst vartannat år.
- *Fosforfällor och minireningsverk* ska tömmas i enlighet med det tillstånd som givits av kommunens tillsynsmyndighet för enskilda avloppsanläggningar och ska följa leverantörens anvisningar. Tömningsanvisning måste finnas på plats för att tömning av anläggningen ska utföras. Återfyllning av rent vatten kan utföras som tilläggstjänst om ordinarie slamtömningsfordon kan nyttjas.
- Tömning av *andra små avloppsanläggningar* med anslutet wc sker minst en gång per år. Om möjligt bör tömning ske samordnat inom respektive bostadsområde. *Sluten tank* töms via abonnemang vår och/eller höst, *urintank* via abonnemang på hösten. I annat fall kan även avropsbeställning ske.
- Tömning av *fettavskiljare* sker minst en gång per år eller efter vad som krävs för att säkerställa anläggningens funktion.

Grovavfall och farligt avfall inklusive elavfall ska lämnas till någon av kommunens återvinningscentraler. Innan grovavfall lämnas rekommenderas att det undersöks om återbruk är en möjlighet. Hämtning av grovavfall kan beställas enligt beslutad taxa.

Område 2, UTAN vägförbindelse:

Restavfall: Vid permanentbostäder och verksamheter sker hämtning av restavfall 24 gånger per år enligt särskild turlista.

Vid fritidsbostäder sker hämtning sexton gånger per år (april till oktober) enligt särskild turlista.

Från fritidsanläggningar och andra verksamheter med större avfallsmängder kan efter överenskommelse med renhållaren erbjudas hämtning efter avrop, inom ramen för skärgårdshämtningen.

Matavfall: Hämtning av separat utsorterat matavfall erbjuds ej i område 2 år 2021, men tjänsten byggs successivt ut och kommer erbjudas samtliga hushåll senast 2024-01-01.

Fastighetsnära insamling av returpapper och förpackningar (FNI) sker enligt särskilt körschema. Gäller de kundkategorier och områden där tjänsten byggts ut, samt om abonnemang finns.

Latrin: Hämtning av latrin sker samordnat med hämtning av restavfall. Latrintunnor kan även lämnas på Målserums avfallsanläggning.

Slam med mera från enskilda avloppsanläggningar: Tömning av slam sker en gång per år under en begränsad period på sensommaren. Avrop övriga tider på året erbjuds till faktisk kostnad för utförandet av tjänsten.

- Tömning av *slamavskiljare för bad-, disk- och tvättvatten (BDT)* sker i enlighet med tillsynsansvariga nämndens beslut eller i annat fall minst vartannat år.
- *Fosforfällor och minireningsverk* ska tömmas i enlighet med det tillstånd som givits av kommunens tillsynsmyndighet för enskilda avloppsanläggningar och ska följa leverantörens anvisningar. Tömningsanvisning måste finnas på plats för att tömning av anläggningen ska utföras. Återfyllning av rent vatten efter tömning kan ej utföras.
- Tömning av *andra små avloppsanläggningar* (sluten tank, urintank etcetera) med anslutet wc sker en gång per år.
- Tömning av *fettavskiljare* sker minst en gång per år eller efter vad som krävs för att säkerställa anläggningens funktion.

Grovavfall och farligt avfall inklusive elavfall ska lämnas till någon av kommunens återvinningscentraler. Innan grovavfall lämnas rekommenderas att det undersöks om återbruk är en möjlighet.

Käriltyper

Typer och storlekar av avfallsbehållare meddelas av renhållaren och framgår av aktuell avfallstaxa.

Abonnenter boende på öar utan vägförbindelse lägger sitt avfall i anvisade säckställ som placeras vid bryggor där renhållare hämtar. Även i övrigt används ännu säckar på vissa platser på grund av att avfallskärl inte kan användas. Alternativet med säck är under utveckling.

Vägstandard och hämtningsplats

Transportvägen ska året runt ha fri sikt och god framkomlighet. Den ska hållas fri från hinder, röjas från snö och vara halkbekämpad vintertid.

Väghållaren är ansvarig för vägens utformning, skyltning, skötsel och framkomlighet.

Vägbanan ska vara hårdgjord och utformad enligt minst belastningsklass 2 (BK2), vilket innebär att underlaget ska tåla ett axeltryck av 10 ton.

Vägen ska ha en fri höjd av 4,7 meter och bör vara minst 5,5 meter bred om körning i båda riktningarna förekommer. Om parkering tillåts måste vägen vara bredare. Om vägen är mötesfri och det inte finns parkerade fordon kan vägen vara smalare men den bör vara minst 3,5 meter. Träd och växtlighet får inte inskränka på vägbredden eller den fria höjden. Snövallar får inte heller inkräkta på vägbredden.

Om hämtningsplatsen ligger på en återvändsgata ska vändmöjlighet för hämtningsfordon finnas. Vändplan för en normal sopbil ska ha en diameter av 18 meter med en hindersfri remsa på ytterligare 1,5 meter runt om. Alternativet till detta kan vara en vändplats eller en trevägskorsning som möjliggör en så kallad T-vändning. Olika exempel på vändmöjligheter redovisas i figur nedan.

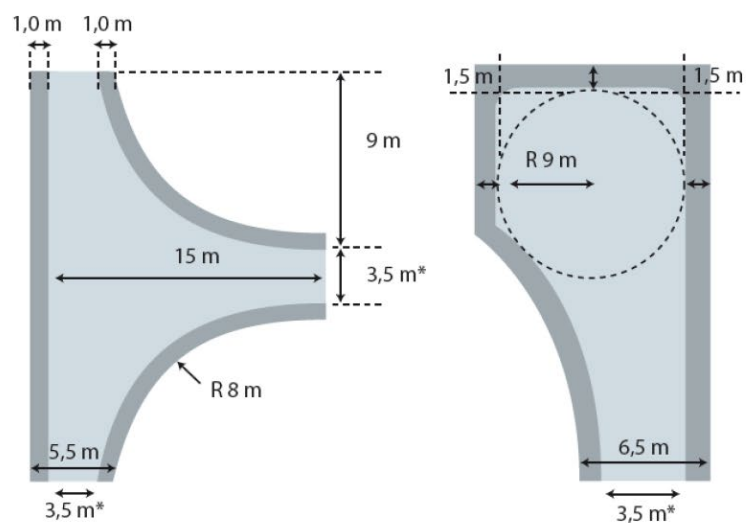
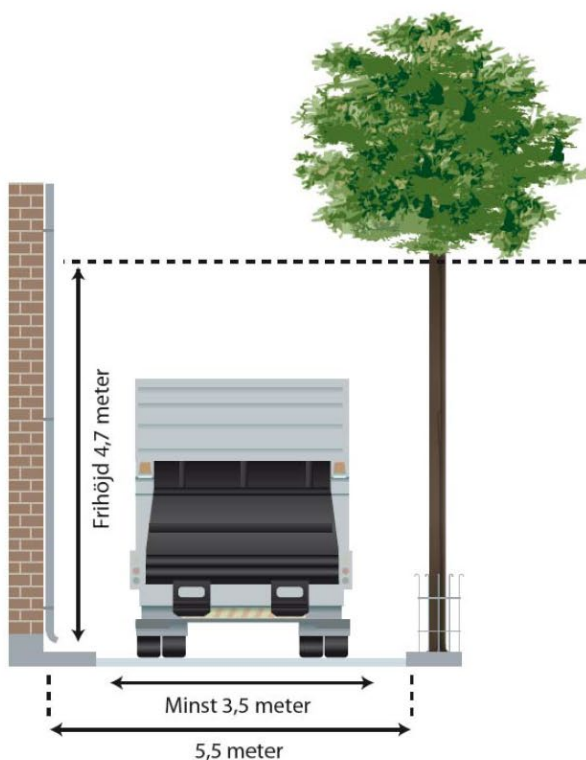

*Gäller mötesfri väg med p-förbud.

Hämningsfordonens behov av att backa vid hämtning av avfall ska i största möjliga mån minimeras och ska helt undvikas i bilfria områden, intill gång- och cykelbanor, lekplatser, bostadsentréer, skolor, förskolor eller äldreboenden.

Bostadsområden med små vägar, dålig bärighet eller där det av annat skäl är olämpligt att köra med tunga fordon rekommenderas att anlägga gemensamma hämningsplatser inom ramen för grannsamverkan eller samfällighet i samråd med renhållaren och kommunens samhällsbyggnadsenhet.

Det är alltid chauffören som avgör om en väg är farbar eller inte. Chauffören kan aldrig tvingas ta risker eller köra på en väg som han/hon bedömer inte är framkomlig. Körning på gång- och cykelväg är inte tillåten.